

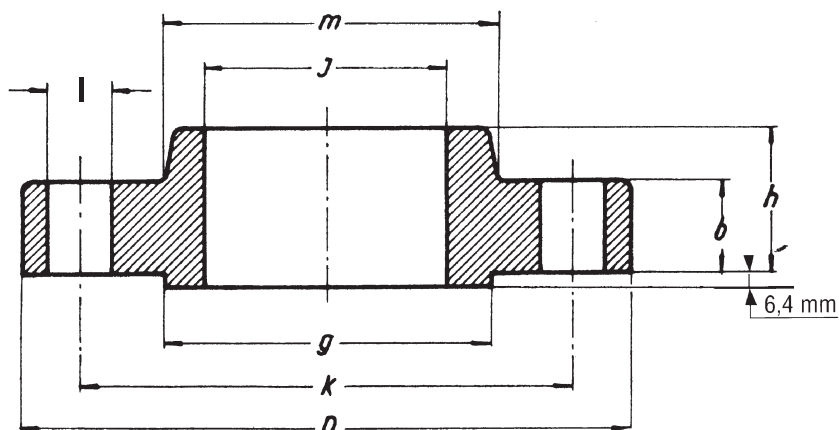

FLANGE DA SALDARE A SOVRAPPOSIZIONE

SLIP-ON FLANGES

CLASSE/CLASS
1500
ANSI B 16.5



DIMENSIONS IN MM.

DN	D	b	g	m	J	h	k	N. FORI HOLES	I	Kg.
1/2"	120,6	22,2	34,9	38,1	22,3	31,7	82,5	4	22,2	1,7
3/4"	130,2	25,4	42,9	44,4	27,7	34,9	88,9	4	22,2	2,3
1"	149,2	28,6	50,8	52,4	34,5	41,3	101,6	4	25,4	3,4
1 1/4"	158,7	28,6	63,5	63,5	43,2	41,3	111,1	4	25,4	3,9
1 1/2"	177,8	31,7	73,0	69,8	49,5	44,4	123,8	4	28,6	5,4
2"	215,9	38,1	92,1	104,8	62,0	57,1	165,1	8	25,4	9,8
2 1/2"	244,5	41,3	104,8	123,8	74,7	63,5	190,5	8	28,6	15,8
3"	266,7	47,6	127,0	133,3	90,7	73,0	203,2	8	31,7	21,8
4"	311,1	54,0	157,2	161,9	116,1	90,5	241,3	8	34,9	31
5"	374,6	73,0	185,7	196,8	143,8	104,8	292,1	8	41,3	58,8
6"	393,7	82,5	215,9	228,6	170,7	119,1	317,5	12	38,1	74
8"	482,6	92,1	269,9	292,1	221,5	142,9	393,7	12	44,4	112
10"	584,2	107,9	323,8	368,3	276,3	158,7	482,6	12	50,8	184
12"	673,1	123,8	381,0	450,8	327,1	181,0	571,4	16	54,0	264
14"	749,3	133,3	412,7	495,3	359,1		635,0	16	60,3	
16"	825,5	146,0	469,9	552,4	410,5		704,8	16	66,7	
18"	914,4	161,9	533,4	596,9	461,8		774,7	16	73,0	
20"	984,2	177,8	584,2	641,2	513,1		831,8	16	79,4	
24"	1168,4	203,2	692,1	762,0	615,9		990,6	16	92,1	