



ESTREMITÀ DA SALDARE DI TESTA WELDING ENDS



FIGURA 2
FIGURE 2

**SMUSSO CONSIGLIATO SULLA ESTREMITÀ DELLA
FLANGIA CON SPESSORE (T) FINO A 22 MM**

**RECOMMENDED BEVEL FOR WALL THICKNESSES
(T) AT END OF FLANGE, 0.88* IN. OR LESS**

* oppure 25.5 mm a scelta del costruttore.

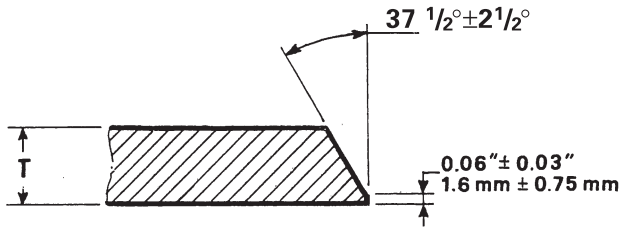
** Le flange con $DN \leq 24"$ possono essere fornite
con smusso a $37 \frac{1}{2}^\circ$ a scelta del costruttore.

* or 1 inch at the manufacturer's option

** Flanges sizes 24 and smaller may be furnished with
 $37 \frac{1}{2}^\circ$ bevel at option of manufacturer

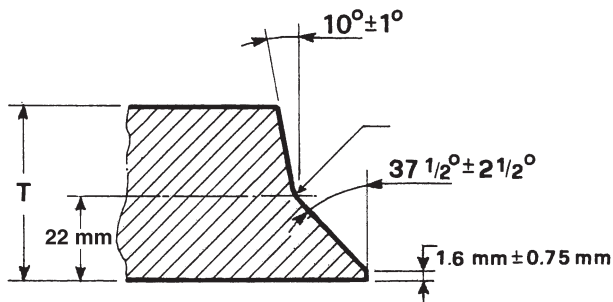

FIGURA 3
FIGURE 3

**SMUSSO CONSIGLIATO SULLA ESTREMITÀ DELLA
FLANGIA CON SPESSORE (T) > 22 mm**

**RECOMMENDED BEVEL FOR WALL THICKNESSES
(T) AT END OF FLANGE, GREATER THAN 0.88* IN.**